

OE316 Compact R

Panel PC 15,6" - väggmonterad

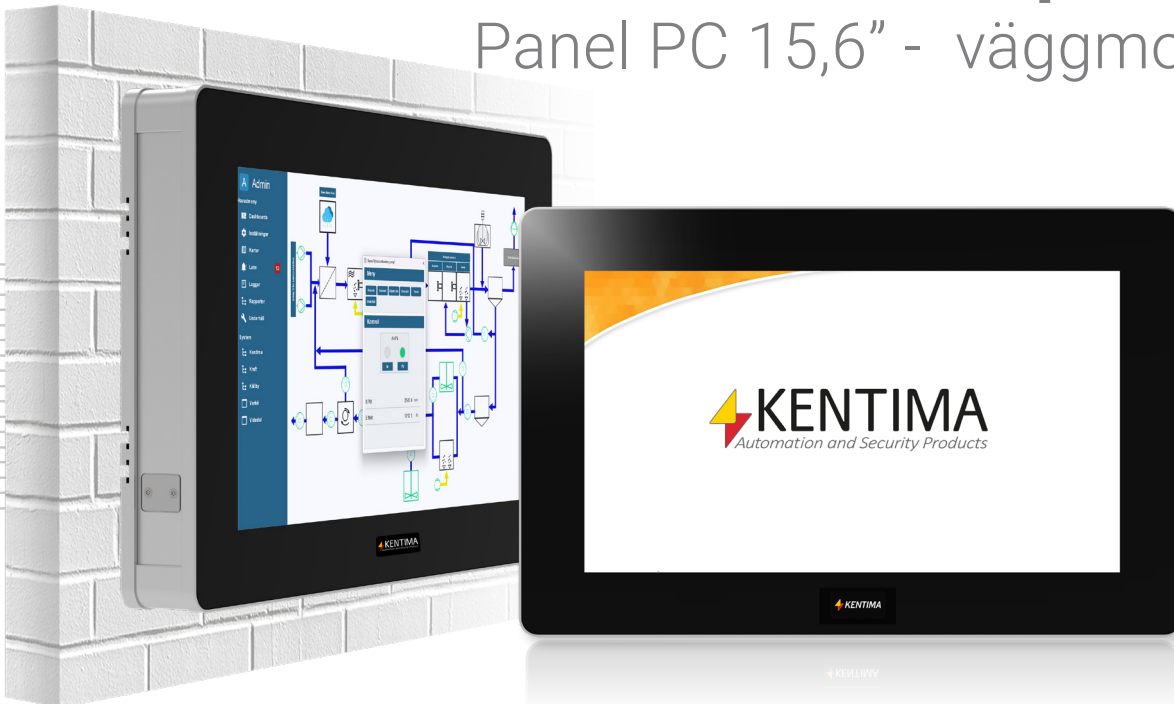

- ! Högupplöst, ljusstark 15,6" industriell LED-skärm
- ! Slitstarkt multi-touch pekglas
- ! Strömsnål CPU, Intel J6412 Quad Core
- ! Dubbla 10/100/1000 Mbit LAN
- ! RS232/RS422/RS485
- ! Flera olika tillval
- ! Passiv kylning, helt utan rörliga delar
- ! Helkaplad enhet i aluminium
- ! IP65-front, sidor i IP54, baksida IP20
- ! Monteras snabbt och enkelt på väggen
- ! Hög driftsäkerhet och lång livslängd
- ! 5 års garanti

OE316 Compact R är en attraktiv, väl kaplad och tålig Panel PC för väggmontage. Den har en robust uppbyggnad, är tillverkad i aluminium och har en modern och stilren design. Den kan både användas i en tuff industriell miljö och placeras i publika utrymmen.

OE316 Compact R är avsedd att användas när det behövs en väl kaplad och robust Panel PC för väggmontage med hög prestanda och goda anslutningsmöjligheter. Den är passivt kyld helt utan rörliga delar, d.v.s. utan fläkt och rörligt lagringsmedia. Den är konstruerad för att ha en lång teknisk livslängd och har en hög tålighet mot kemiska och mekaniska påfrestningar som till exempel stötar och vibrationer.

OE316 Compact R har en bildskärm med hög upplösning, en flerpunkters pekfunktion och den levereras med en effektiv och strömsnål J6412 Intel Quad Core-processor. Den finns stora möjligheter till inkoppling av tillbehör och kringutrustning genom olika typer av serieportar, Ethernet- och USB-anslutningar.

OE316 Compact R monteras snabbt och enkelt med hjälp av det medföljande väggfästet. Det finns två grundmodeller att välja mellan, anslutningar nedåt respektive anslutningar bakåt. Väljs modellen med anslutningar bakåt kan allt kablage döljas och man uppnår en extra snygg och diskret installation. Dessutom finns det flera andra montagealternativ, t.ex. standard VESA100 eller VESA200x100.

Industridatorerna i OE300-serien finns i tre olika bildskärmsstorlekar: 10,1", 15,6" och 21,5". Alla modellerna är PC-baserade och det finns möjlighet att använda ett flertal olika operativsystem och mjukvaror för presentation, övervakning, styrning och reglering. Exempel på användningsområden är maskinstyrning, fastighetsautomation, tillverknings- process- kemisk- och livsmedelsindustri, vatten & avloppsanläggningar, infrastruktur m.fl.

Panel PC

- Teknisk data

Hårdvara

Processor

Strömsnål Quad Core Intel J6412 CPU på 2,6 GHz med Turbo Boost för ökad prestanda.

Internminne

Upp till 32 GB DDR4 SDRAM i två lätt utbytbara SODIMM-moduler.

Grafik/TFT/Display

15,6" TFT-skärm på 1366 x 768 eller 1920 x 1080 pixlar med 16,2 miljoner färger och en ljusstyrka på 450 nit (HD) eller 500 nit (FHD).

Lagringsmöjligheter

Internt finns en plats för en M.2 2280 SSD-modul på upp till 960 GB.

Pekfunktion

Kemiskt härdat frontglas med projicerat kapacitiv pekfunktion som har stöd för upp till 10 touchpunkter. USB-ansluten touchfunktion, Windows-kompatibel.

Batterilös start

Enheten kan starta utan CMOS-batteri, som endast krävs för att behålla korrekt klocka och datum.

Nätverksstart

Kan startas från nätverk helt utan stöd av eget lagringsmedia.

Intern expansion

Enheten har en intern halvlängdsslot för MiniPCIe-kort för WIFI eller 4G/5G-lösningar.

Mjukvara

Operativsystem

Windows 10/11 Pro, Windows 10/11 IoT Enterprise eller Debian Linux. Hårdvaran stöds även av flera andra operativsystem.

BIOS

Omprogrammerbart 64 Mbits Flashprom. Använder BIOS-mjukvara från AMI. Fungerar oberoende av batteri och stöder medialös nätverksstart.

Miljöspecifikation

Temperatur

Drift: 0 till 45°C

Lagring: -25 till 70°C

Kapsling

Stabil front i saltvattenbeständig aluminium och kemiskt härdat glas, med tåliga tätningar i MS-polymer, spol- och dammtät till IP65. Sidor i aluminium med täthet IP54, kontaktuttag på baksidan är IP20 innan väggmontage.

Fukt

Klarar 10-90 % relativ luftfuktighet, ickekondenserande.

Kylning

Enheten är helt passivt kyld utan fläkt eller andra rörliga delar. Den behöver endast utrymme för en själv-cirkulerande luftström på kapslingens alla sidor för att få en tillfredsställande kylning.

EMC

Produkten är CE-märkt och godkänd enligt EU:s LVD samt följande standarder: EN 61000-6-4: 2019, EN 61000-3-2, EN 61000-6-2: 2019, EN 61000-4-2, -3, -4, -5, -6, -11, EN 62368-1.

Montage

Utföranden

Finns tillgänglig för väggmontage med inbyggt VESA100-fäste eller lättmonterat väggfäste som även tillhandahåller VESA200x100.

Mått och vikt

429 x 278 x 47 mm (BxHxD)

Vikt: 5,6 kg

Färg

Enhetens front är enligt standardutförande i glas med en svart ram runt displaydelen. För att skydda glasytans kant finns en natureloxerad aluminiumbarriär runt hela frontens yttre del. Även enhetens sidor och baksida är i natureloxerad aluminium.

Panel PC - Blockdiagram

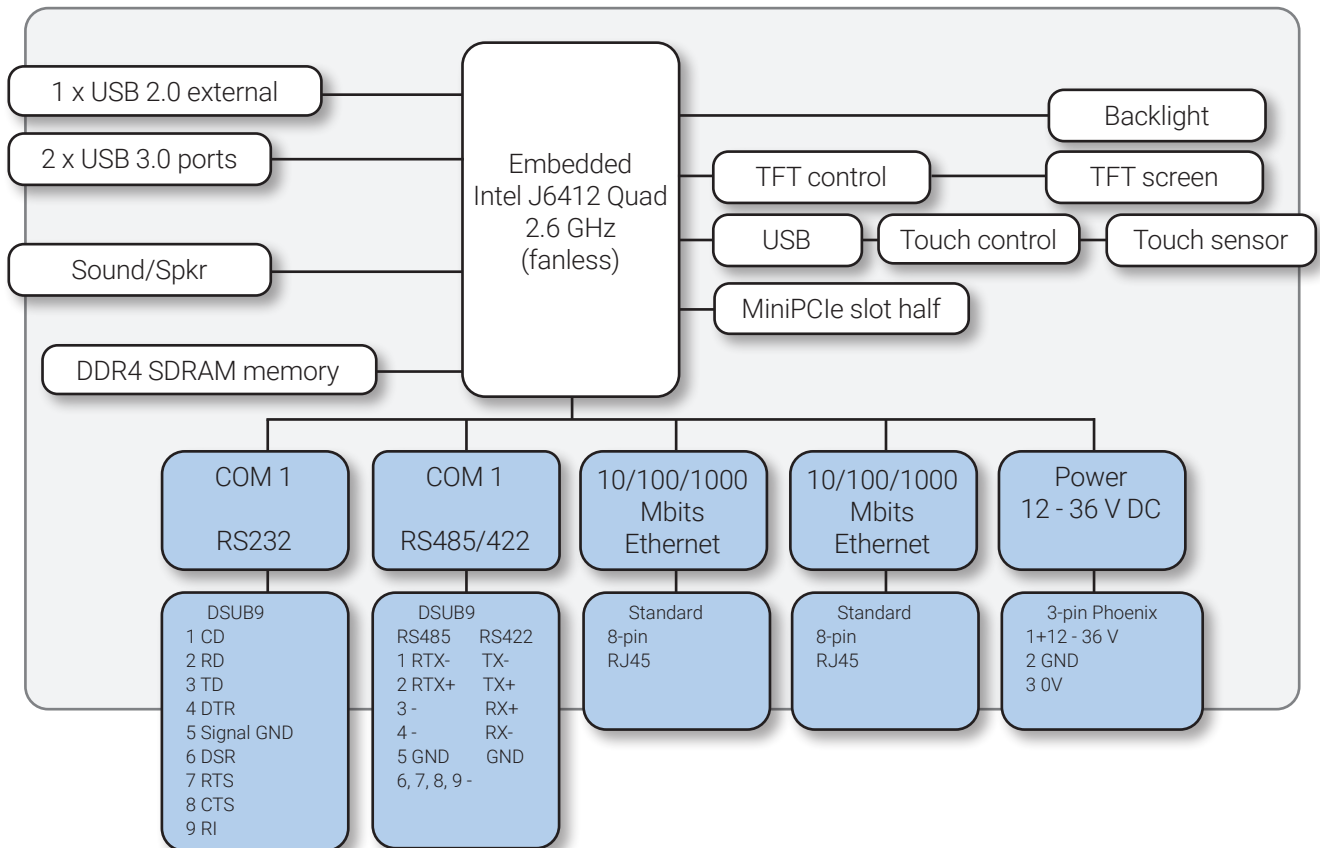

Anslutningar

Nätverk

Inbyggda dubbla standard Ethernetanslutningar 10/100/1000 Mbit med lysdiodsindikering av anslutningsstatus och trafik.

RS232/RS485

ESD-skyddad RS232 kombinerad med möjlighet till RS485/422 med 2- eller 4-trådsanslutning.

USB

2 st externa 5 Gbps-portar enligt USB 3.0/2.0.
En USB 2.0 serviceport under täcklock på vänstra sidan.

Audio

Stereoljud med inbyggd mixer och equalizer.

Strömförsörjning

24 V DC, accepterar 12-36 V DC.
Strömförbrukning max 50 W.

Kontakter

Baksidan (från vänster till höger)

Power	3-pols Phoenix Minicombicon
RS232/485/422	C1 DSUB9 hane
Audio out	1 st 3,5 mm-jack
LAN1	RJ-45 (Gbit)
LAN2	RJ-45 (Gbit)
HDMI	HDMI full
USB A	2 st typ USB 3.0 A

Tillval/modifieringar

- Wireless LAN 2,4GHz BG eller 2,4/5GHz ABGN
- Extern 110/220V-matning
- Kundenspecifika modeller kan tas fram vid behov
- Väggfäste

Dimensioner och monteringsinformation

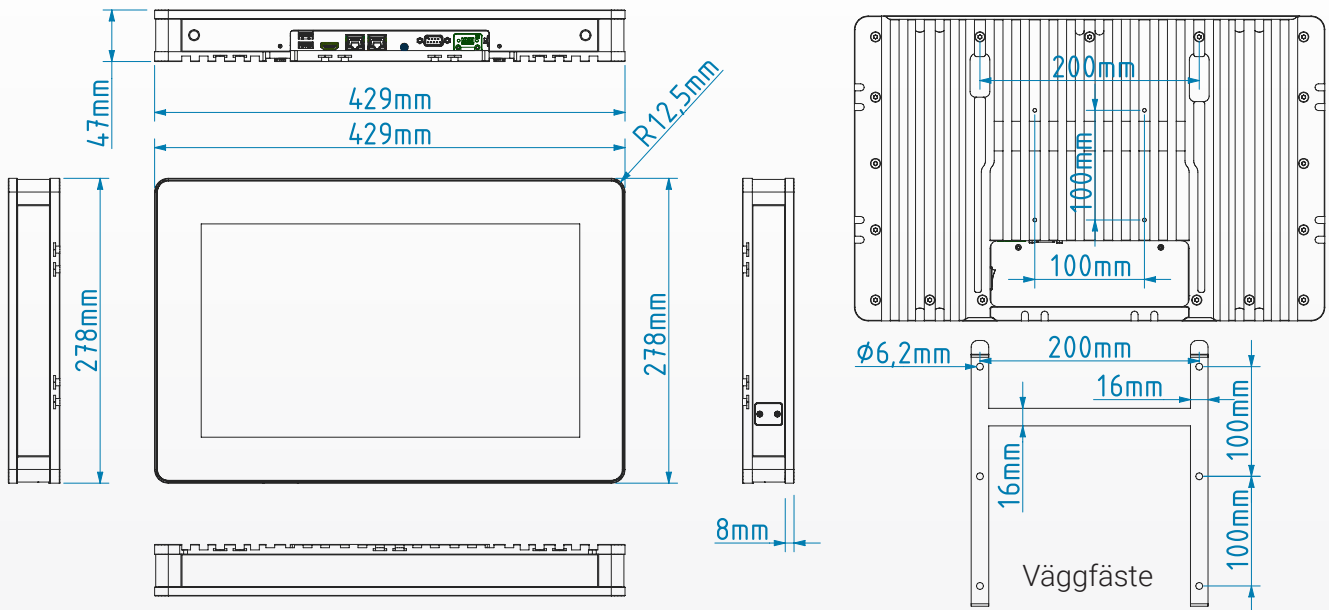

Beställningsinformation

